

► Brancher les deux lampes et la pile de manière à ce qu'en dévissant une lampe, l'autre s'éteigne aussi. Cette association des lampes est appelée un **branchement en série**.

Faire valider par le professeur

► Brancher maintenant les lampes pour qu'en dévissant une lampe, l'autre reste allumée. Cette association de lampes est appelée un **branchement en dérivation**.

Faire valider par le professeur

1. Schématiser les deux circuits dans le tableau.

2. Comparer l'éclat des lampes dans les deux branchements. Que remarque-t-on ?

Association de lampe en série	Association de lampe en dérivation
	

► Brancher les deux lampes et la pile de manière à ce qu'en dévissant une lampe, l'autre s'éteigne aussi. Cette association des lampes est appelée un **branchement en série**.

Faire valider par le professeur

► Brancher maintenant les lampes pour qu'en dévissant une lampe, l'autre reste allumée. Cette association de lampes est appelée un **branchement en dérivation**.

Faire valider par le professeur

1. Schématiser les deux circuits dans le tableau.

2. Comparer l'éclat des lampes dans les deux branchements. Que remarque-t-on ?

Association de lampe en série	Association de lampe en dérivation

► Brancher les deux lampes et la pile de manière à ce qu'en dévissant une lampe, l'autre s'éteigne aussi. Cette association des lampes est appelée un **branchement en série**.

Faire valider par le professeur

► Brancher maintenant les lampes pour qu'en dévissant une lampe, l'autre reste allumée. Cette association de lampes est appelée un **branchement en dérivation**.

Faire valider par le professeur

1. Schématiser les deux circuits dans le tableau.

2. Comparer l'éclat des lampes dans les deux branchements. Que remarque-t-on ?

Association de lampe en série	Association de lampe en dérivation

Déterminer les courants demandés dans chaque circuit en vous aidant du schéma et des courants déjà mesurés.

Aide : lors d'un court-circuit, le courant passe intégralement par le fil de court-circuit.

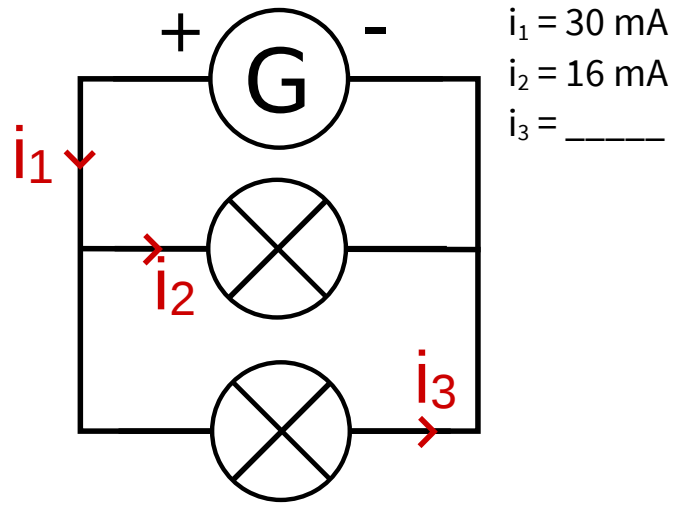
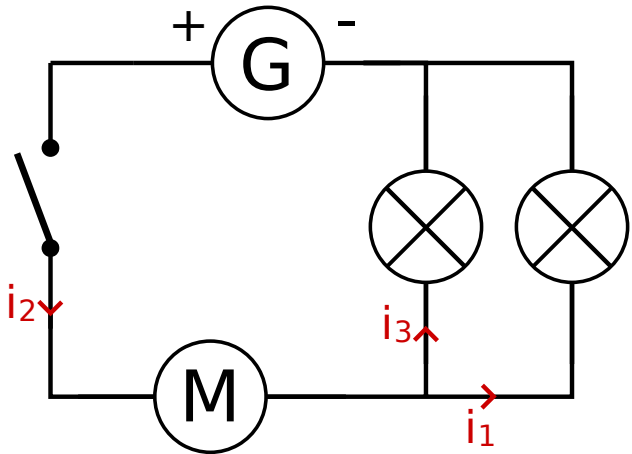
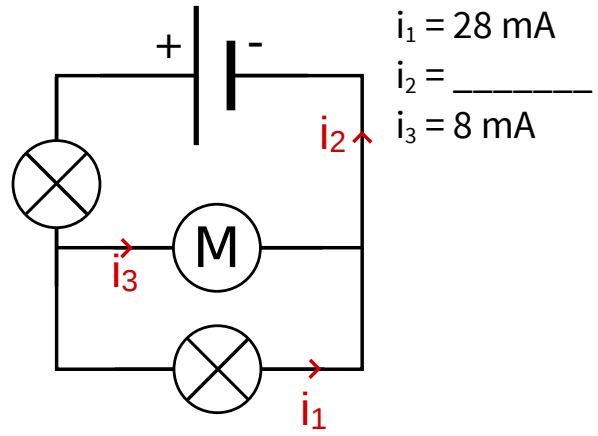

$i_1 = \text{-----}$ $i_2 = \text{-----}$ $i_3 = \text{-----}$

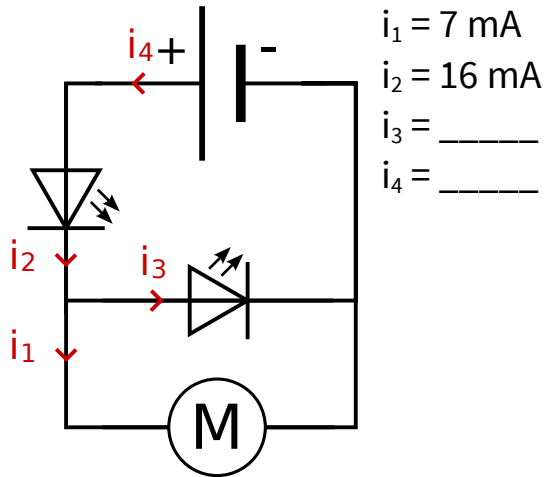
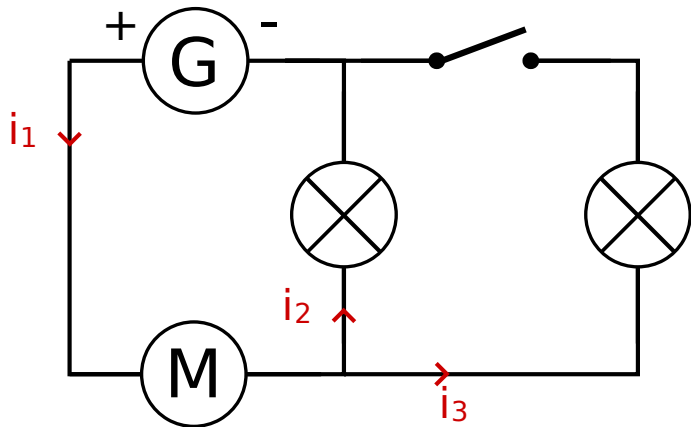

$i_1 = 41 \text{ mA}$ $i_2 = \text{-----}$ $i_3 = \text{-----}$

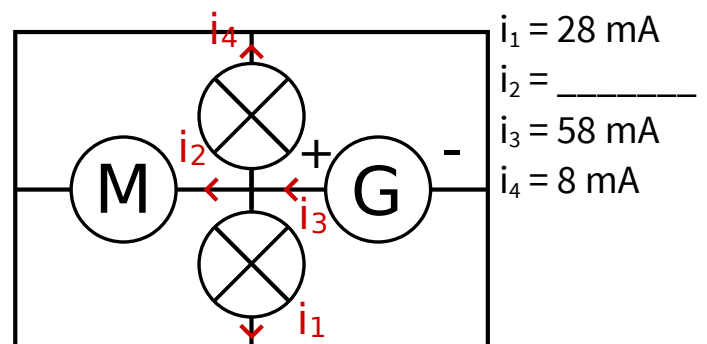
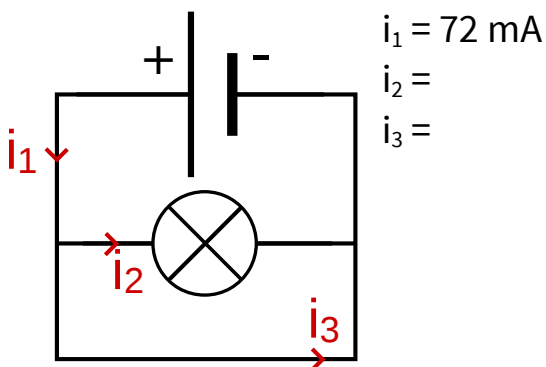

On souhaite mesurer le courant dans le circuit.

1. Schématiser le circuit ci-contre (dans le cadre) en plaçant un ampèremètre permettant de mesurer le courant i_1 .

► **Faire le circuit générateur éteint**

Faire valider par le professeur

► **Mesurer i_1 , i_2 et i_3 , et noter leurs valeurs.** $i_1 = \underline{\hspace{2cm}}$; $i_2 = \underline{\hspace{2cm}}$; $i_3 = \underline{\hspace{2cm}}$.

2. Que remarque-t-on ?

► **Ouvrir le circuit et mesurer le courant i_1 .**

3. Que remarque-t-on ?

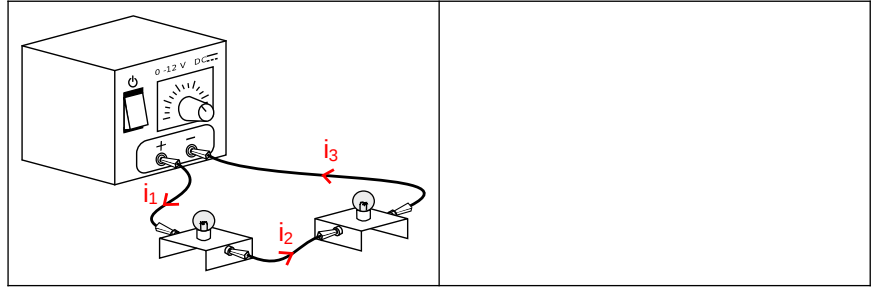

On souhaite mesurer le courant dans le circuit.

1. Schématiser le circuit ci-contre (dans le cadre) en plaçant un ampèremètre permettant de mesurer le courant i_1 .

► **Faire le circuit générateur éteint**

Faire valider par le professeur

► **Mesurer i_1 , i_2 et i_3 , et noter leurs valeurs.** $i_1 = \underline{\hspace{2cm}}$; $i_2 = \underline{\hspace{2cm}}$; $i_3 = \underline{\hspace{2cm}}$.

2. Que remarque-t-on ?

► **Ouvrir le circuit et mesurer le courant i_1 .**

3. Que remarque-t-on ?

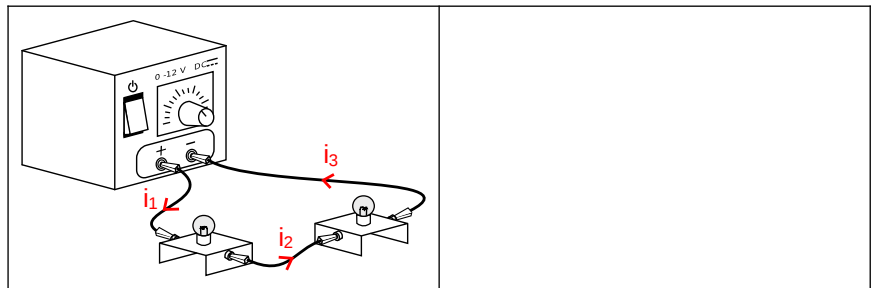

On souhaite mesurer le courant dans le circuit.

1. Schématiser le circuit ci-contre (dans le cadre) en plaçant un ampèremètre permettant de mesurer le courant i_1 .

► **Faire le circuit générateur éteint**

Faire valider par le professeur

► **Mesurer i_1 , i_2 et i_3 , et noter leurs valeurs.** $i_1 = \underline{\hspace{2cm}}$; $i_2 = \underline{\hspace{2cm}}$; $i_3 = \underline{\hspace{2cm}}$.

2. Que remarque-t-on ?

► **Ouvrir le circuit et mesurer le courant i_1 .**

3. Que remarque-t-on ?

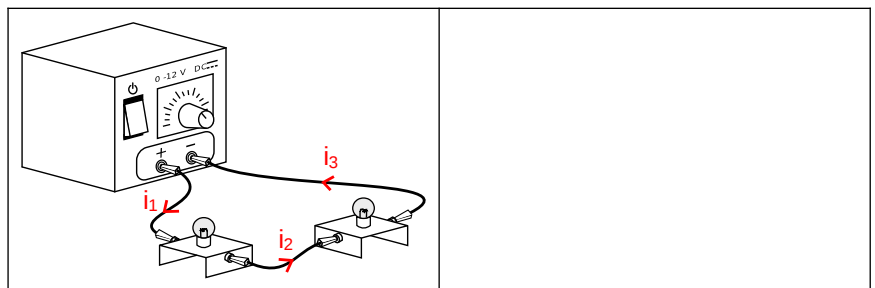

► Réaliser le circuit ci-contre en laissant le générateur éteint.

Faire valider par le professeur

► Mesurer les courants i_1 , i_2 , i_3 , et i_4 et les noter dans le tableau.

nom	i_1	i_2	i_3	i_4
courant (A)				

1. Quels courants ont la même valeur ?
2. Comment sont associées les deux lampes ?
3. Faire une phrase de conclusion avec les mots : branche ; courant ; valeur.
4. ⚡ Trouver une relation mathématique entre les courants i_1 , i_2 et i_3 .

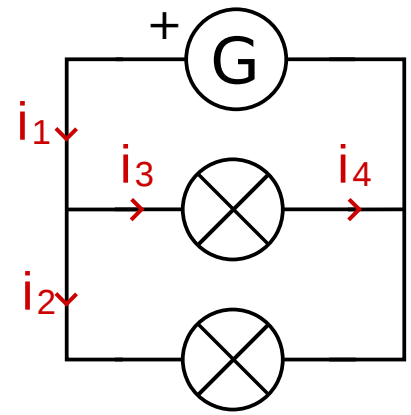

► Réaliser le circuit ci-contre en laissant le générateur éteint.

Faire valider par le professeur

► Mesurer les courants i_1 , i_2 , i_3 , et i_4 et les noter dans le tableau.

nom	i_1	i_2	i_3	i_4
courant (A)				

1. Quels courants ont la même valeur ?
2. Comment sont associées les deux lampes ?
3. Faire une phrase de conclusion avec les mots : branche ; courant ; valeur.
4. ⚡ Trouver une relation mathématique entre les courants i_1 , i_2 et i_3 .

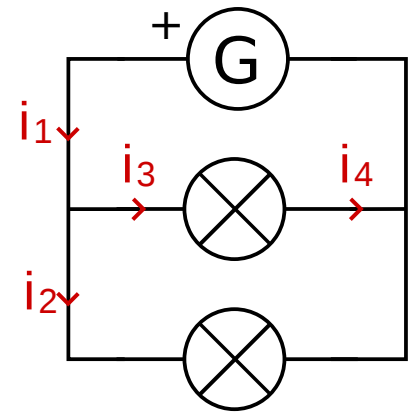

► Réaliser le circuit ci-contre en laissant le générateur éteint.

Faire valider par le professeur

► Mesurer les courants i_1 , i_2 , i_3 , et i_4 et les noter dans le tableau.

nom	i_1	i_2	i_3	i_4
courant (A)				

1. Quels courants ont la même valeur ?
2. Comment sont associées les deux lampes ?
3. Faire une phrase de conclusion avec les mots : branche ; courant ; valeur.
4. ⚡ Trouver une relation mathématique entre les courants i_1 , i_2 et i_3 .

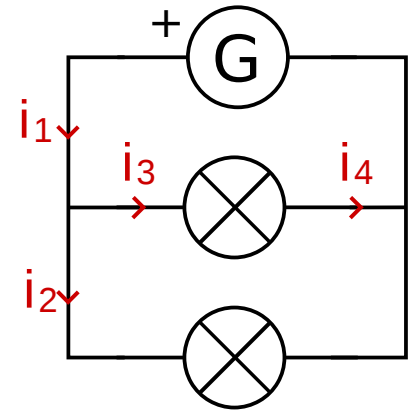

► Réaliser le circuit ci-contre en laissant le générateur éteint.

Faire valider par le professeur

► Mesurer les courants i_1 , i_2 , i_3 , et i_4 et les noter dans le tableau.

nom	i_1	i_2	i_3	i_4
courant (A)				

1. Quels courants ont la même valeur ?
2. Comment sont associées les deux lampes ?
3. Faire une phrase de conclusion avec les mots : branche ; courant ; valeur.
4. ⚡ Trouver une relation mathématique entre les courants i_1 , i_2 et i_3 .

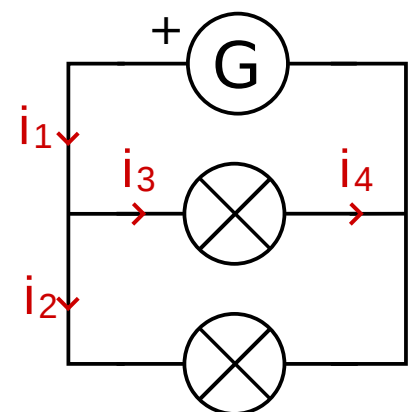

Noeuds, branches, branchements en série et en dérivation

- 1) Pour les circuits suivants, complète le nom du dipôle sur les pointillés à côté du symbole normalisé.
- 2) Indique le **sens du courant** (s'il y en a) par des pointes de **flèche rouge**.
- 3) **Colorie en jaune** les lampes et moteurs qui vont fonctionner dans les circuits suivants.

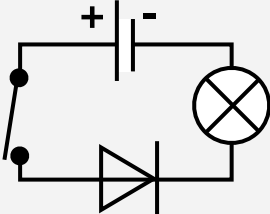
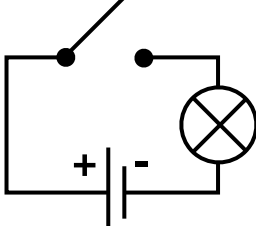
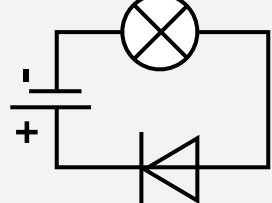
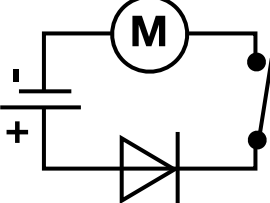
Circuit n° 1	Circuit n° 2	Circuit n° 3	Circuit n° 4
<p>.....</p>  <p>..... dans le sens</p>	<p>.....</p>  <p>.....</p>	<p>.....</p>  <p>..... dans le sens</p>	<p>.....</p>  <p>..... dans le sens</p>

- 4) Dans tous les circuits électriques suivants, **indique chaque noeud par un gros point rouge**.
- 5) Dans les circuits électriques n° 5-6-7, **surligne chaque branche d'une couleur différente**.
- 6) Complète les pointillés par le **type de branchement des dipôles** nommés.
- 7) Indique le **sens du courant** (s'il y en a) par des pointes de flèche rouge.
- 8) Colorie en jaune les lampes et moteurs qui vont fonctionner dans les circuits suivants.

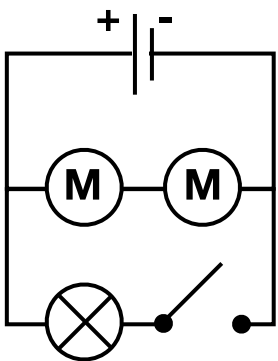
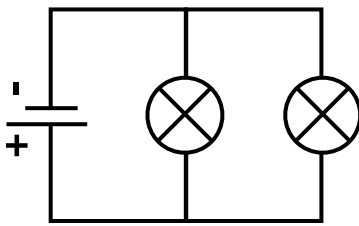
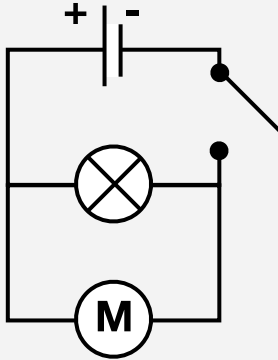
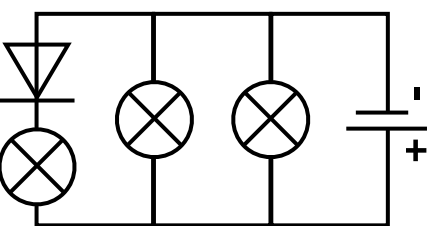
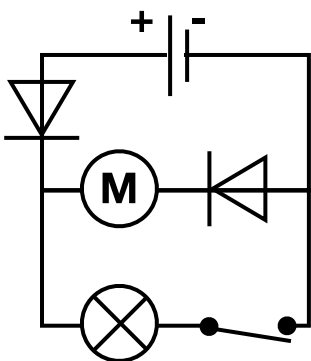
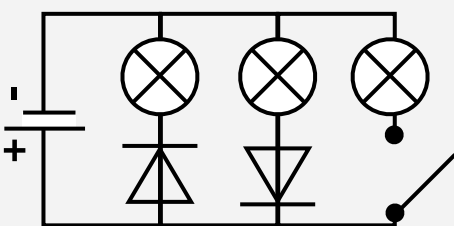
Circuit n° 5	Circuit n° 6	Circuit n° 7
		
Les deux moteurs sont branchés	Les deux lampes sont branchées	La lampe et le moteur sont branchés
Circuit n° 8	Circuit n° 9	Circuit n° 10
		
La pile et la diode sont branchées	L'interrupteur et la lampe sont branchés	Les deux diodes sont branchées

9) En dessous de chaque illustration, réalise le **schéma normalisé** du circuit électrique correspondant.

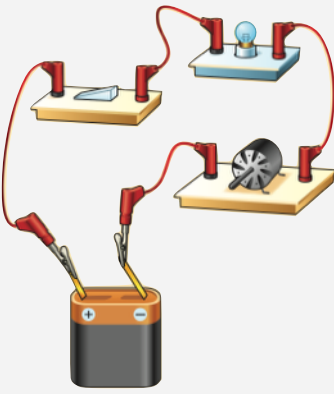
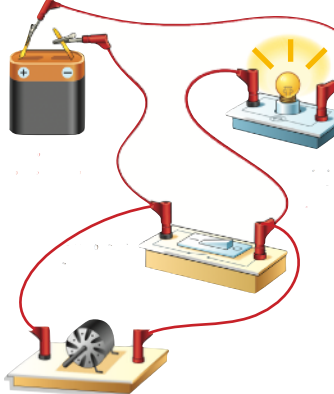
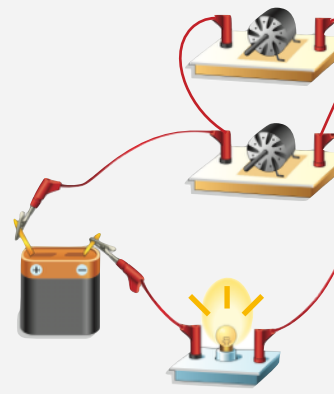
	Circuit n° 11	Circuit n° 12	Circuit n° 13
Illustration du circuit électrique			
Schéma normalisé			
Branchements	La lampe et le moteur sont branchés en	La pile et la lampe sont branchés en	Les deux moteurs sont branchés en

Partie à coller.

Ne rien écrire !

Partie à coller.

Ne rien écrire !